

取扱説明書

育苗ローラー

IR1250 / 1000



安全のために

この製品を安全に、また正しくお使いいただくために、必ず本取扱説明書をお読みください。誤った使い方をすると、事故を引き起こす可能性があります。お読みになった後も、必ず製品の近くに保管してください。

KEIBUN

育苗ローラーを お買い上げいただき、ありがとうございます。

はじめに

この取扱説明書は本製品の取扱方法と使用上の注意事項について記載してあります。

ご使用前には必ず、この取扱説明書を熟知するまでお読みの上、正しくお取り扱い頂き最良の状態でご使用ください。

また、お読みになったあとも身近に保管し、わからないことがあったときには取り出してお読みください。

尚、品質・性能向上あるいは安全上、使用部品の変更を行うことがあります。その際は、お買い上げの製品と、この説明書の内容が一致しない場合がありますので、あらかじめご了承ください。

安全に作業するために

- 本製品を育苗中のローラー掛け以外には、使用しないでください。
- ご使用前には、必ず点検を行い、異常のないことを確認してください。
- 本製品を持ち上げて移動する場合は、必ずハンドルと取手（柄）の下側を持って移動してください。取手（柄）のジョイント部に負荷が掛かり壊れやすくなります。
- 重石台をご使用の際は、重り取り付け用のフックが突起していますので、他物に接触させないでください。製品や他物が破損する恐れがあります。（使用されない場合は、重石台を取り外すことも可能です。）
- 重りの土袋は衝撃が掛からないように、ゆっくりと載せてください。製品が破損、変形する恐れがあります。
- 変形した部品を使わないでください。
- 本製品を貸与または譲渡させる場合は、この取扱説明書を製品に添付してお渡してください。

サービスと保証について

保証書について

「保証書」はお客様が保証修理を受けられる際に必要となるものです。お読みになった後は大切に保管してください。

アフターサービスについて

機械の調子が悪いときに点検、処置しても、なお不具合があるときは、下記の点を明確にしてお買い上げいただいた販売店、または JA までご連絡ください。

<連絡していただきたい内容>

- 型式名と製造番号
- ご使用状況は？（どんな作業をしていたときに）
- どのくらい使用されましたか？（何年使用、約〇〇時間使用）
- 不具合が発生したときの状況をできるだけ詳しく教えてください。

補修部品の供給年度について

弊社製品に対する修理部品の供給は生産終了後9年となります。それ以降につきましては、製品の修理部品の対応ができない場合がございますので、ご理解いただけますようお願いいたします。

ただし、供給年限内であっても、特殊部品については納期などをご相談させていただく場合があります。なお、9年たった製品につきましても、在庫や生産の状況により、対応できる場合もございますので、お気軽にご相談ください。

仕様について

■ 製品仕様

型 式 名	IR1000	IR1250
□ - ラ - 横 幅	1,000 mm	1,250 mm
□ - ラ - 径	220 mm	220 mm
取 手 (柄) の 長 さ	2,000 mm~2800 mm	2,000 mm~2800 mm
取 手 (柄) の 角 度 調 整	5 段 階	5 段 階
本 体 重 量	17 k g	18 k g

梱 包 内 容

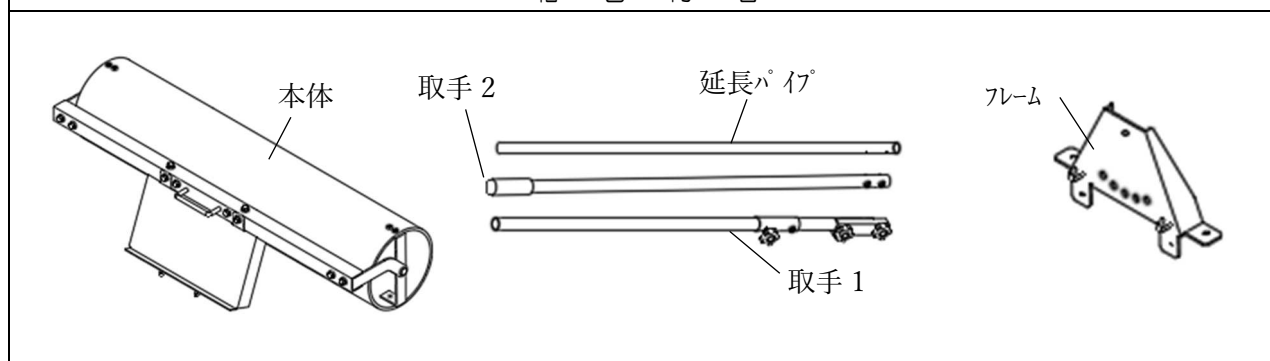

この仕様は、改善等のため予告なく変更する場合があります。ご了承ください。

組み立て方

① まず取手 1 と延長パイプを組付けます

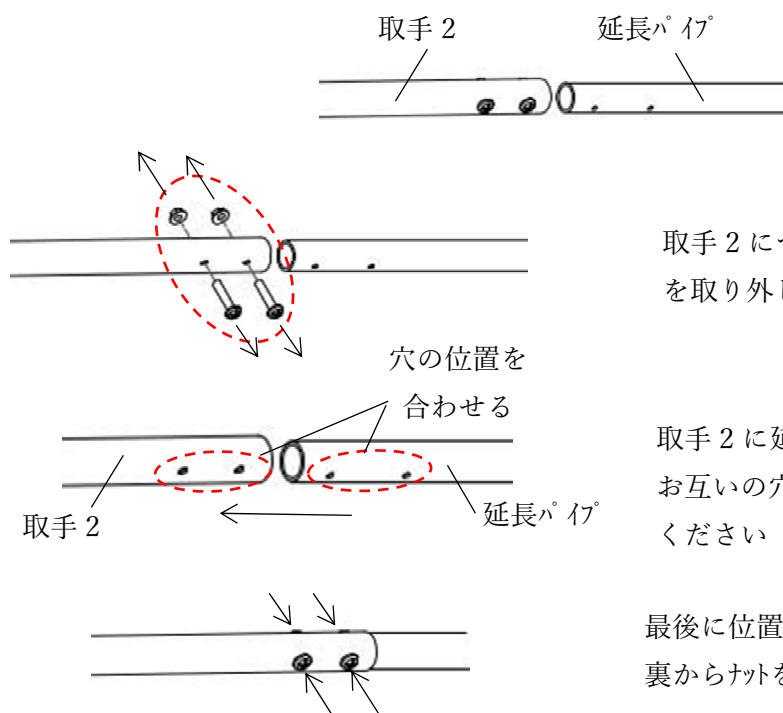

取手 2 についているボルトとナット
を取り外します

取手 2 に延長パイプを差し込みます。この時
お互いの穴位置が合っているのを確認して
ください

最後に位置合わせしている穴にボルトを刺し
裏からナットを締めてください

② 次に本体とフレームを組付けます

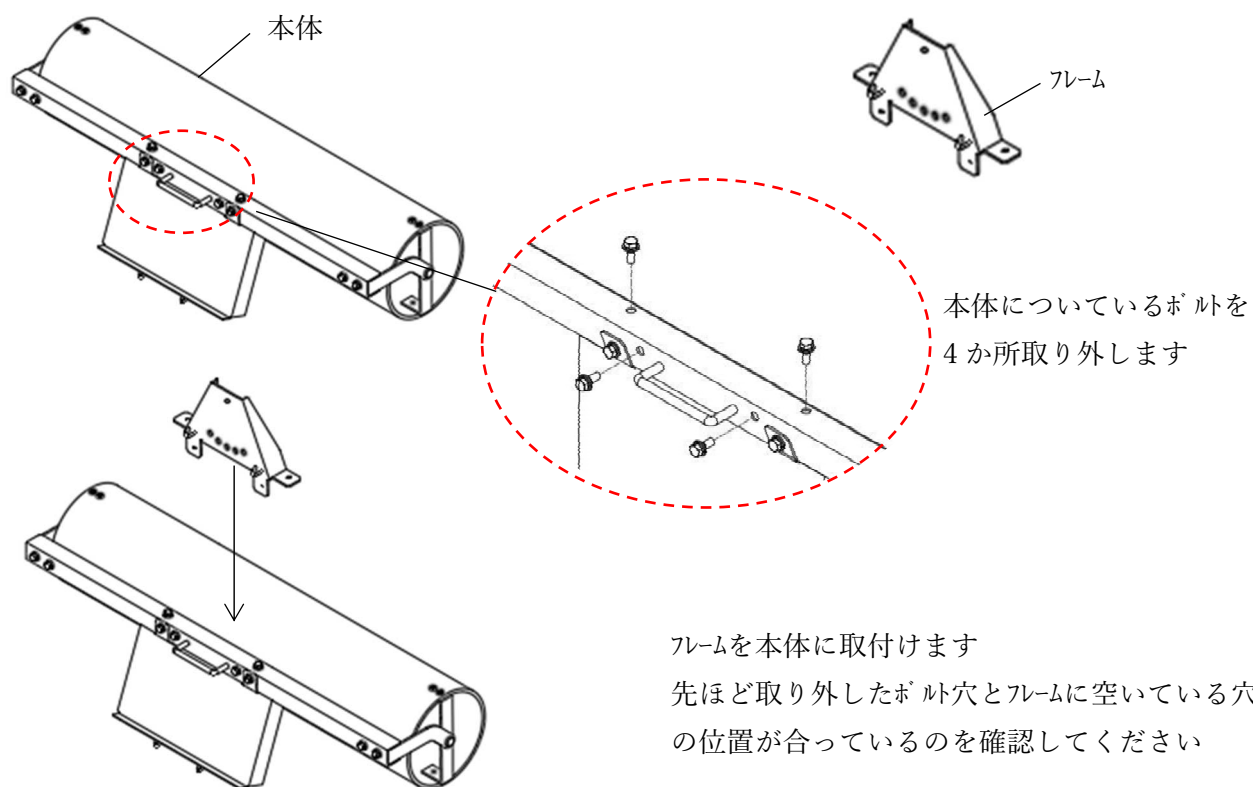

本体についているボルトを
4 か所取り外します

フレームを本体に取付けます
先ほど取り外したボルト穴とフレームに空いている穴
の位置が合っているのを確認してください

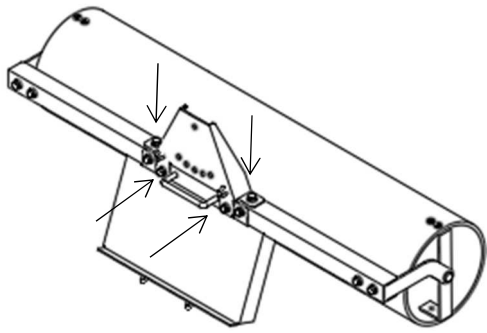

最後に位置合わせしている穴にボルトを止めてください

③ 次に②と取手 1 を取付けます

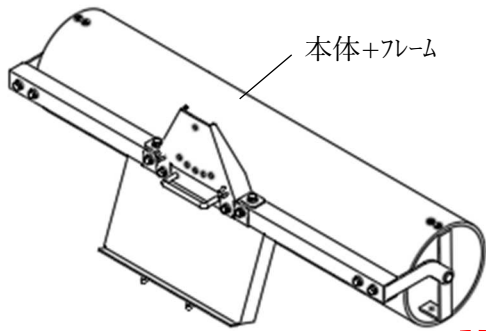

取手 1

こちらの7ボルトはそのままにしておいてください

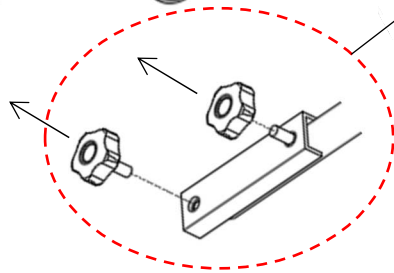

取手 1 の末端についている7ボルトと7ナットを取り外します

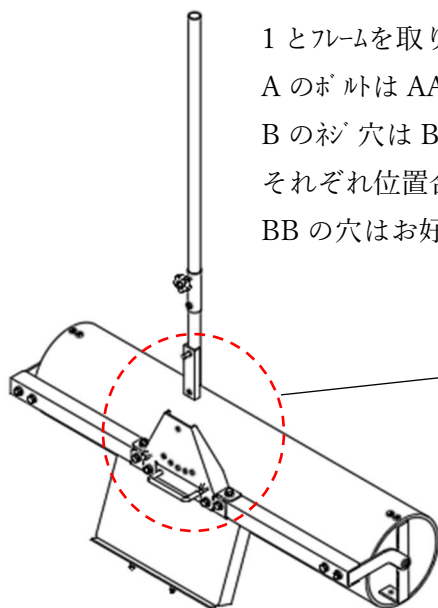

1 とフレームを取り付けます
 A のボルトは AA の穴へ
 B のボルトは BB の穴へ
 それぞれ位置合わせをしてください
 BB の穴はお好みの穴をご使用ください

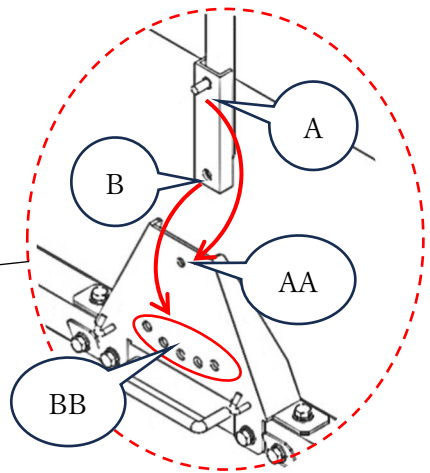

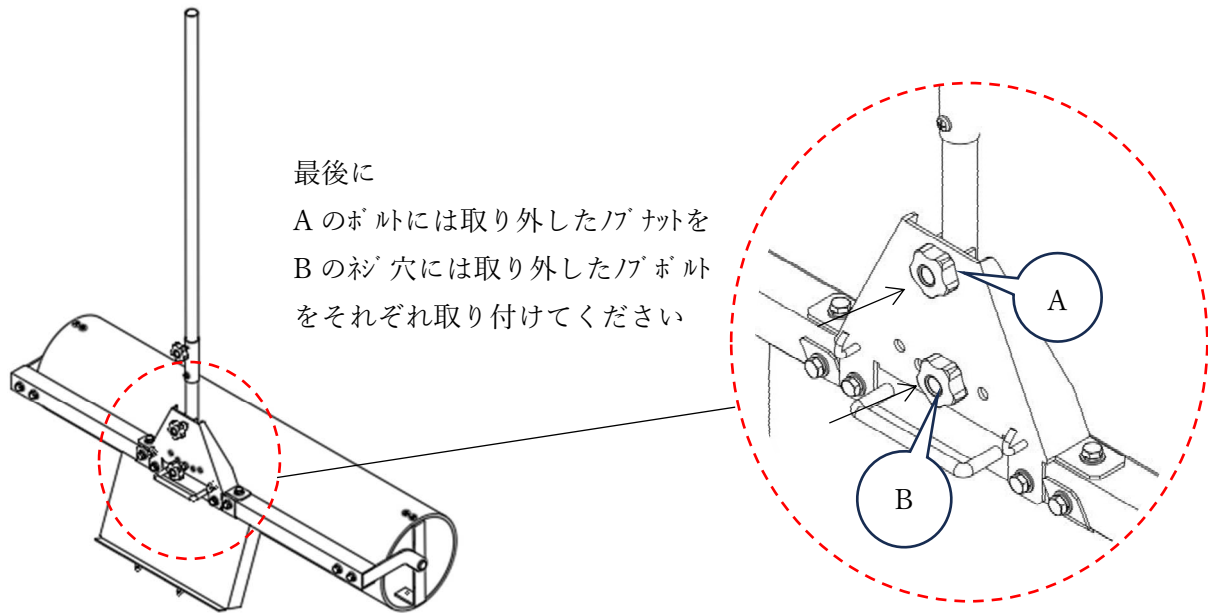

最後に
A のボルトには取り外したナットを
B のネジ穴には取り外したボルト
をそれぞれ取り付けてください

④ 最後に③と①を組み立てます

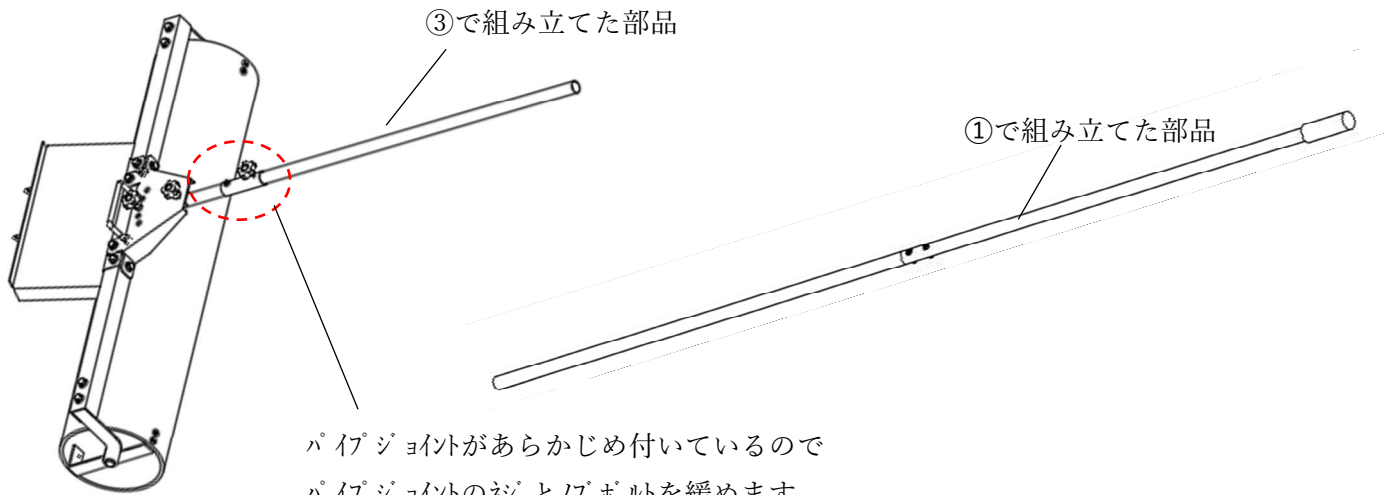

パイプジョイントがあらかじめ付いているので
パイプジョイントのネジとボルトを緩めます

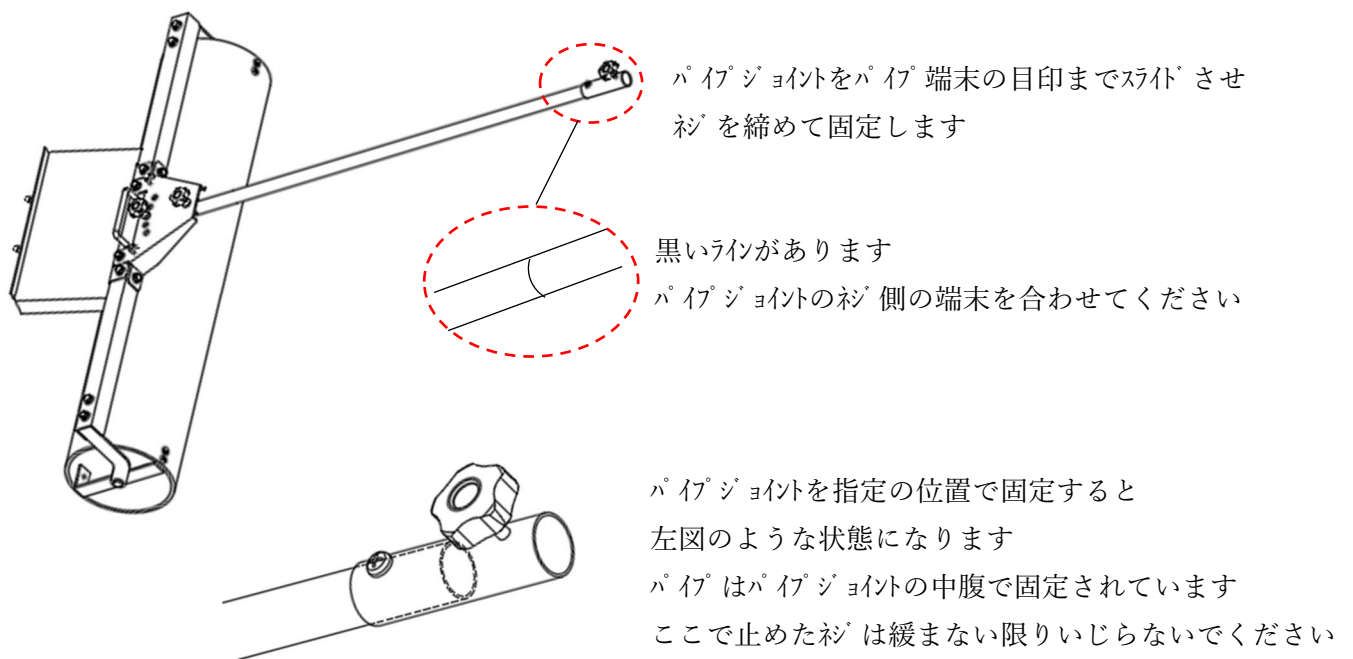

パイプジョイントをパイプ末端の目印までスライドさせ
ネジを締めて固定します

黒いラインがあります
パイプジョイントのネジ側の末端を合わせてください

パイプジョイントを指定の位置で固定すると
左図のような状態になります
パイプはパイプジョイントの中腹で固定されています
ここで止めたネジは緩まない限りいじらないでください

パイジョイントを固定したら②で組み立ててある部品を差込みます

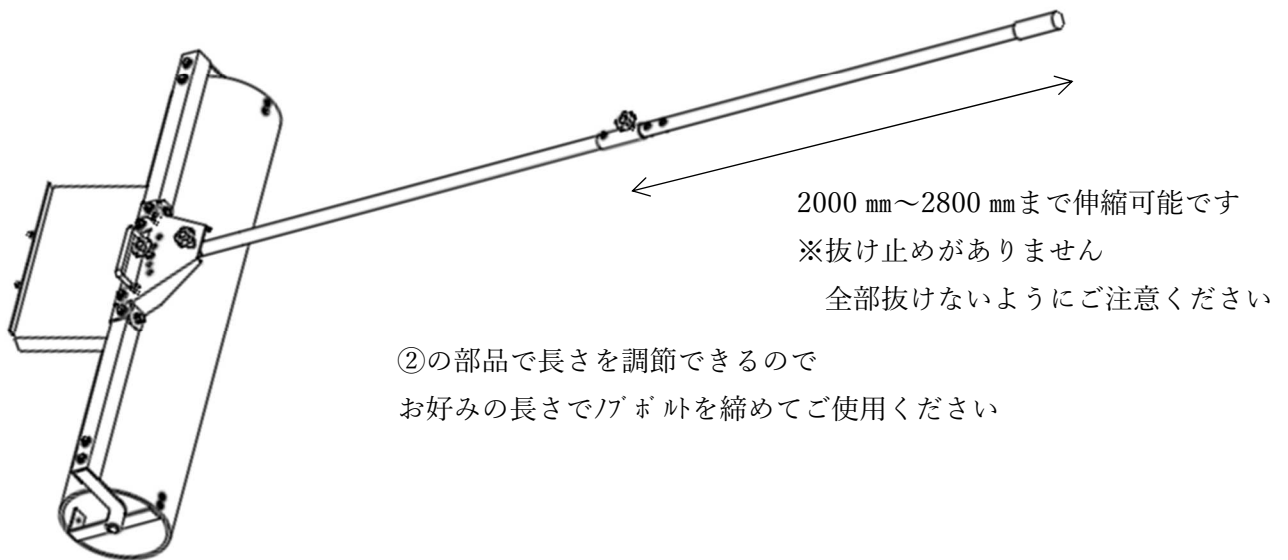

ご使用上のお願い

本製品を持ち上げて移動する場合は、必ずハンドルと
取手 1 の部分を持って移動してください。

ローラーはかなりの重量があります。

上記 2 点以外の部分を持ってしまうとパイジョイントやパイ自体に
負荷がかかり破損しやすくなります。

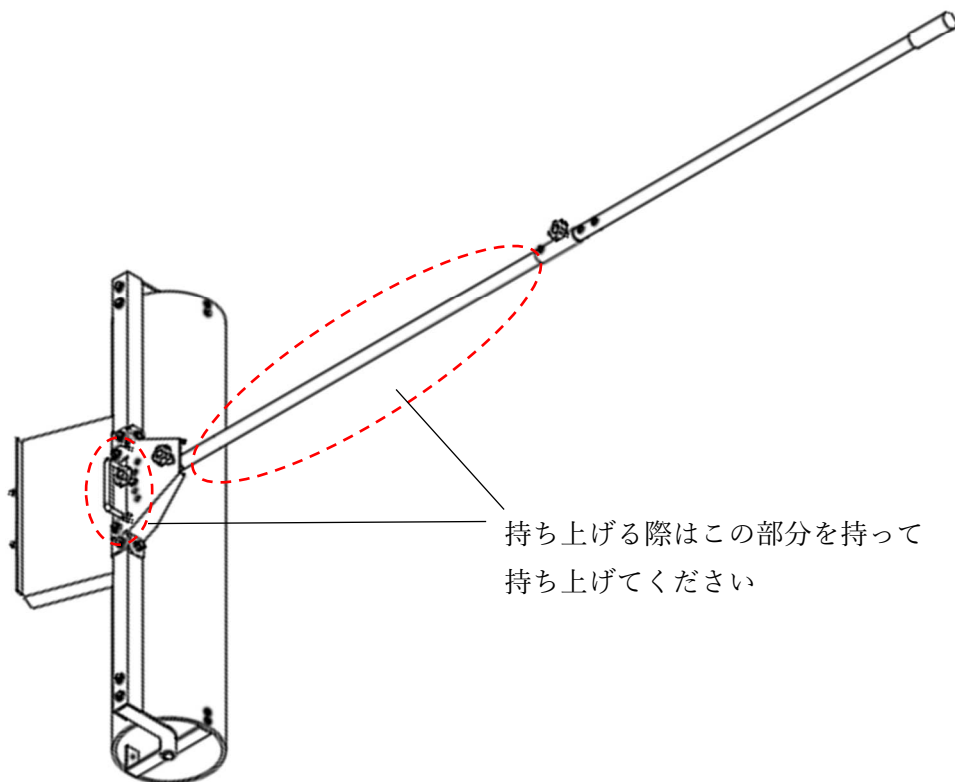

ご使用方法

■作業の前に

< 作業前の点検 >

- 固定用ボルトに緩みはありませんか。ある場合は、増し締めしてください。
- 各部の接合部または、部品の破損、脱落、変形、磨耗、腐食がありませんか。ある場合は、使用を中止し部品の交換をお願いします。
- 取っ手の固定部に緩みが有りませんか。ある場合は、増し締めしてください。

■作業の目安

1回目 発芽後

発芽後、覆土表面が乾いたら土落としも兼ねてローラーを掛けます。

2回目以降 (約5日~7日に1回)

目安)

2回目 1.5葉 (標準草丈3cm) 3回目 2葉 (標準草丈5cm)

4回目 2.5葉 (標準草丈7cm) 5回目 3葉 (標準草丈9cm) …

朝霜がある時に露落としを兼ねて行ってください。

(20日苗は5回・35日苗は6~7回を目安にしてください)



■ご使用例

- ①長手方向にローラーを掛けます。
- ②短手方向にローラーを掛けます。

上の QR コードを読み込みください
作業の実演動画をご覧になれます

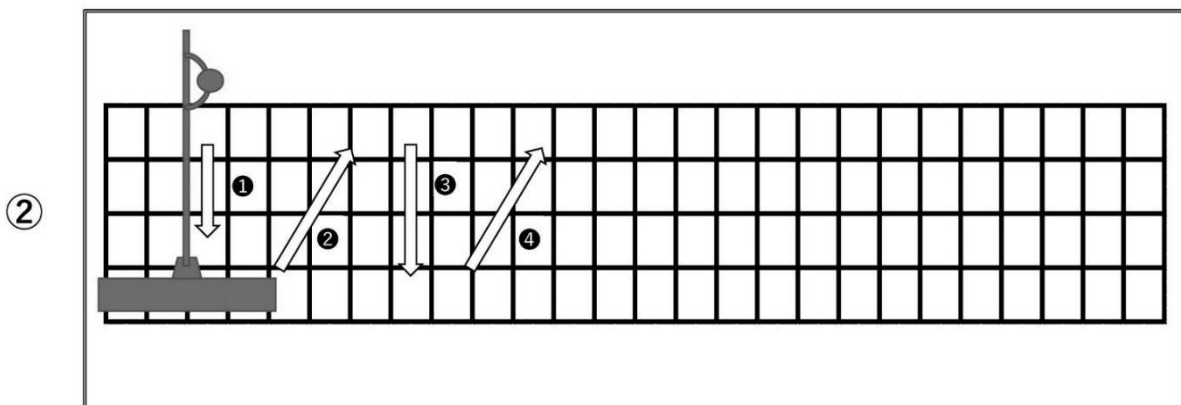
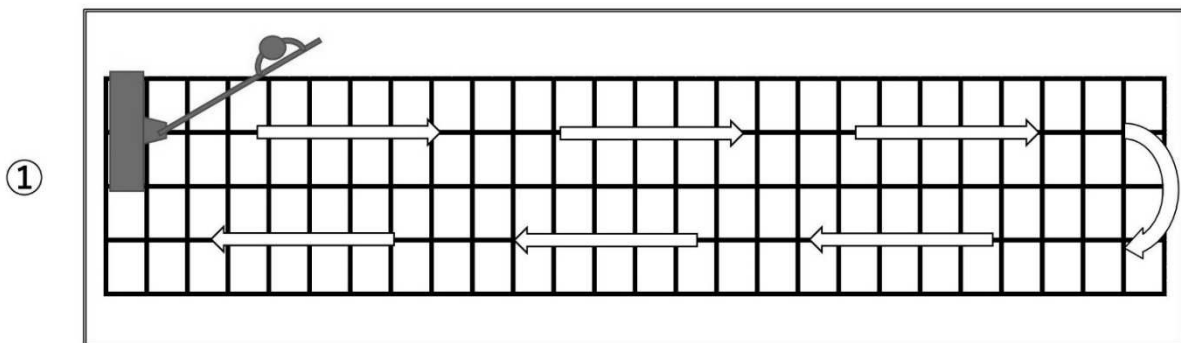

パーツリスト

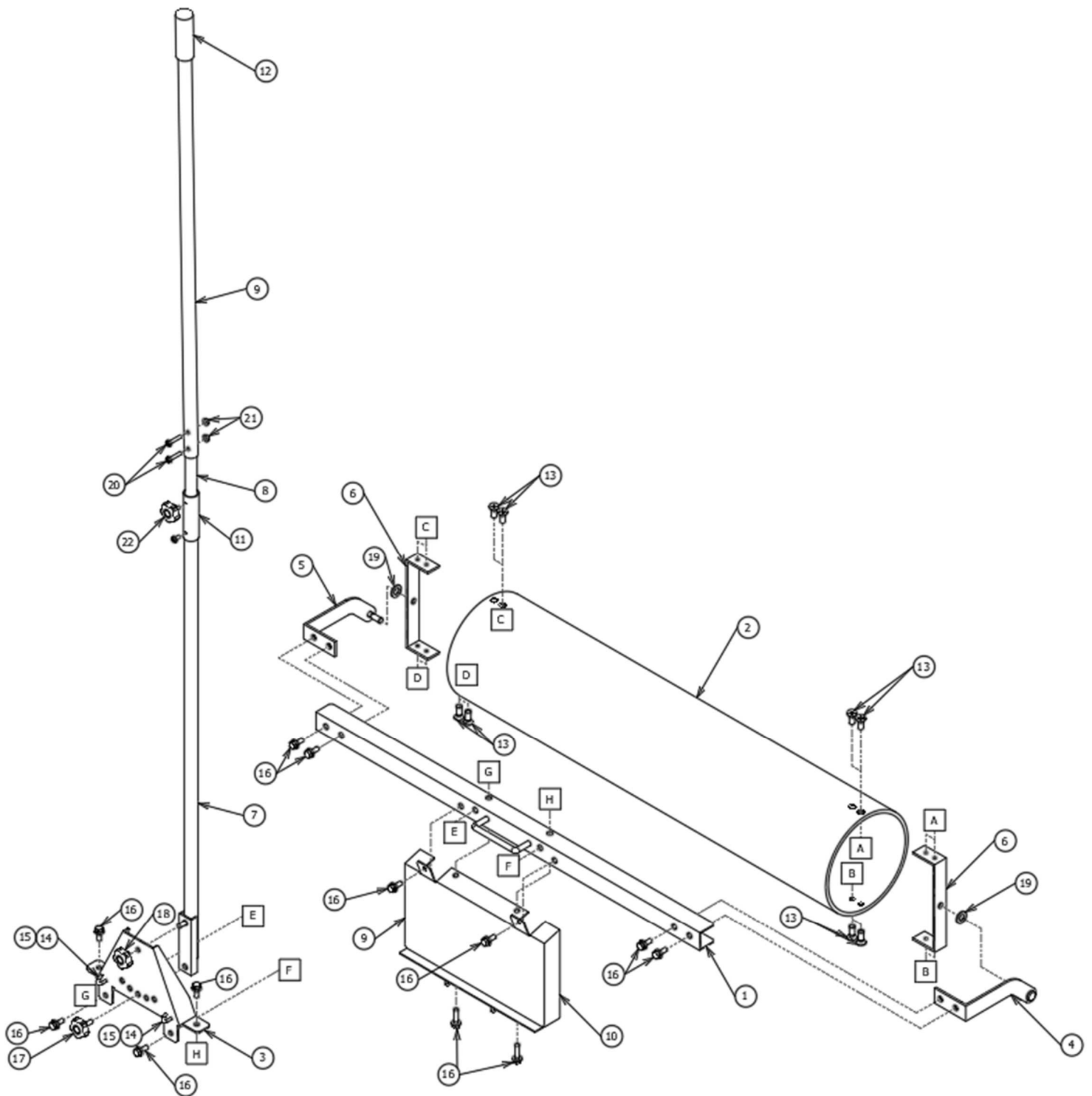

図番	コードNo.	部品名	数量	備考
1	25601	ﾌﾞｰﾑ 1 W1000	1	
	24137	ﾌﾞｰﾑ 1 W1250	1	
2	25602	ﾛｰﾗｰ W1000	1	
	24138	ﾛｰﾗｰ W1250	1	
3	24139	ﾌﾞｰﾑ 3		
4	24140	ﾛｰﾗｰ支え L	1	
5	24141	ﾛｰﾗｰ支え R	1	
6	24142	ﾛｰﾗｰ止め板	2	
7	24143	取手 1 (柄)	1	
8	25612	延長ﾊﾟｲﾌﾟ	1	
9	24144	取手 2 (柄)	1	
10	24145	重石台	1	
11	24146	ﾊﾟｲﾌﾟｼﾞョｲﾝﾄ	1	
12	24148	取手 ﾊｯﾄﾞﾙ部ｽﾍﾟｰｼﾝｸﾞ	1	
13	24149	M6×15 皿小ｼﾞ	8	
14	24150	ﾌｯｸﾎﾞﾙﾄ M6×45	2	
15	24151	六角ﾈｯﾄ M6	2	
16	03623	六角ﾎﾞﾙﾄ +M8×16 3P	12	
17	24154	ﾌﾞﾞﾙﾄ TFKB2-M8×15	1	
18	24155	ﾌﾞﾞﾙﾄ TFKN3-M8	1	
19	24156	平ワｯｼﾞ 呼び径 10	2	
20	8064	ﾊﾟｲﾌﾟｼﾞ +M4×30	2	
21	9138	M4 Uﾈｯﾄ(工知)	2	
22	9140	ﾌﾞﾞﾙﾄ TFKB-M5×15	1	
23	51466	SF-262KEIBUN ﾉｰﾙ	1	
24	25613	取扱説明書 1000/1250	1	本誌
25	24352	育苗ﾛｰﾗｰ持つところ注意ｼﾞ	1	
26	25616	IR 仕様注意ｼﾞ W1000	1	
	25617	IR 仕様注意ｼﾞ W1250	1	

作業が終わったら

■ お手入れ方法

- 土、泥をよく落とし、きれいに掃除した後でよく乾かしてください。
- ローラーの軸受部は、定期的に注油してください。

■ 保管方法

- 雨や直射日光の当たらない、風通しの良い乾燥した場所を選んで保管してください。雨や直射日光が当たると、各部の腐食や劣化により、強度低下の原因になります。
- 本製品が濡れているときは、十分に乾燥させてから保管してください。

製造元 **株式会社 啓文社製作所**

〒731-0523 広島県安芸高田市吉田町山手 739-6

TEL (0826)43-1201(代)

FAX (0826)43-1768

<http://keibuntech.com/>

購入日	年	月	日
購入店名			